

PROTECTOR PANTALLAS CONCEPT AIR

DESCRIPCIÓN

Film protector de acetato para proteger y aumentar la vida útil de la pantalla principal de los sistemas Concept Air de Centurion.

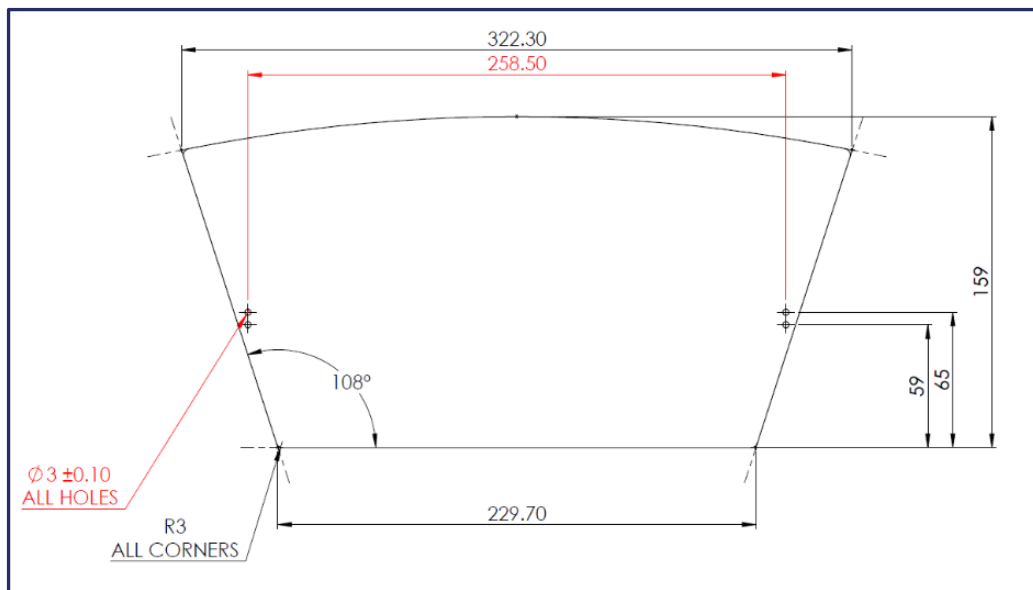

CARACTERÍSTICAS:

Código	R23VC50N
Peso	4.37 gr
Material	Acetato

EMBALAJE Y ALMACENAMIENTO

Embalaje	50 unidades por embalaje
Almacenamiento	Se puede guardar y transportar en su caja original a temperatura ambiente (entre 0 °C y 30 °C). Se puede guardar en la oscuridad durante hasta 5 años. No deje el producto expuesto a una fuente de calor directa/elevada ni a la luz solar directa, ya que esto podría tener repercusiones sobre él.
Vida útil	Un desgaste excesivo puede reducir considerablemente la vida útil del producto
Limpieza	Límpielo con agua tibia jabonosa y un paño suave; no utilice disolventes ni materiales abrasivos.
Eliminación	El reciclaje es el método preferible siempre que sea posible